

# **RAIN BIRD®**

## **RSD**

### **RSD-BEx**

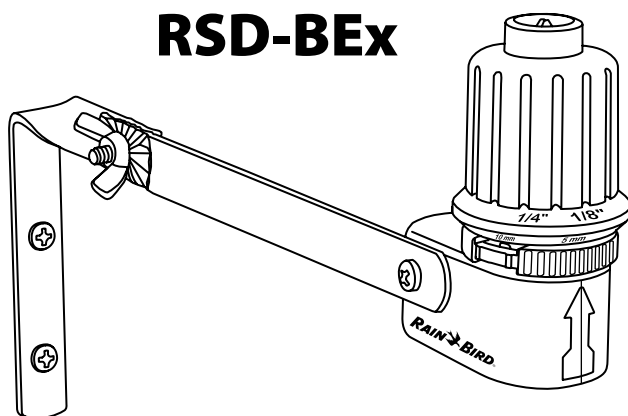

.....	<b>2</b>
<b>Русское руководство пользователя.....</b>	<b>15</b>

## Датчик дождя RSD

Датчик дождя RAIN BIRD® серии RSD - простой в установке, надежный и визуально привлекательный датчик дождя, подходящий для 24 В жилого и коммерческого использования. Высококачественный продукт позволяет сохранять воду путем автоматического измерения количества осадков и приостановки циклов полива когда полив не требуется.

Срок службы в годах	10
Температура эксплуатации	от -10°C до +65°C
Температура хранения	от -40°C до +66°C

### К СВЕДЕНИЮ

Датчик дождя RSD - низковольтное устройство совместимое со всеми системами управления переменным током 24 В и релейными схемами включения насоса 24 В. Электрическая мощность подходит для использования с контроллерами которые могут приводить в действие до десяти 24 В переменного тока, 7 В соленоиды клапанов на станцию, плюс один управляющий клапан.

### ⚠ ВНИМАНИЕ!

**НЕ** используйте с любыми устройствами или схемами 110/250 В, такими как напрямую управляемые системы или реле включения насоса.

## Выбор местоположения

Установите датчик дождя в таком месте, где он может собирать осадки без искусственных или естественных препятствий. Разместите устройство на достаточной высоте, чтобы предотвратить вандализм. Избегайте таких мест установки датчиков дождя, как показано на **рисунке 1**.

### К СВЕДЕНИЮ

**НЕ** устанавливайте датчик дождя там, где на возможности устройства собирать и записывать погодные явления влияют разбрызгиватели, поливные желоба, деревья и т.д.

**НЕ** устанавливайте датчик дождя там, где он может быть засыпан листвой и ветками с деревьев.

**НЕ** устанавливайте датчик дождя в местах подверженных сильным сквознякам и ветрам.

## Эксплуатация

### Установить настройки количества осадков

Настройки количества осадков на датчике определяют количество осадков необходимое для приостановки цикла полива. Вы можете отрегулировать настройки количества осадков с 5 до 20 мм. Регулировка производится поворотом кольца управления датчика по часовой или против часовой стрелки. Для того, чтоб установить настройки количества осадков, поворачивайте кольцо управления датчика до тех пор, пока желаемое значение количества осадков не совпадет со стрелкой на корпусе датчика (**A**), как показано на **рисунке 2**.

Идеальная настройка количества осадков для вашего местоположения зависит от типа почвы, ветров, количества прямых солнечных лучей, которые получает датчик, а также частоты и количества осадков. В приведенной ниже таблице даны некоторые рекомендации, которые помогут определить подходящие настройки количества осадков.

Условия полива	Настройки количества осадков
<ul style="list-style-type: none"> <li>Датчик получает длительные периоды прямого солнечного света</li> <li>Глинистые почвы</li> </ul>	от 3 мм до 6 мм
<ul style="list-style-type: none"> <li>Частые, тяжелые дожди</li> <li>Датчик установлен в месте чаще всего прибывающем в тени</li> <li>Песчаные почвы</li> </ul>	от 13 мм до 20 мм

### Установить вентиляционное кольцо

Вентиляционное кольцо определяет "время просушки" - продолжительность времени на которую датчик приостанавливает полив после выпадения осадков. Для большинства случаев установите вентиляционное кольцо в полностью открытое состояние.

В местах, где вода имеет тенденцию скапливаться после дождя, частично закройте вентиляционное кольцо датчика. Эта коррекция вентиляционного кольца продлевает период времени, в течение которого цикл орошения приостанавливается, давая время на просушку.

Для того, чтобы установить время просушки, поверните вентиляционное кольцо, расположенное ниже кольца управления датчика в желаемое положение, как показано на **рисунке 3**.

### Установка

#### ⚠ ВНИМАНИЕ!

Внимательно следуйте инструкциям по установке и устанавливайте устройство только в полном соответствии с Национальный свод правил по безопасности электроустановок (NEC) или вашим местным электротехническим кодексом.

### Кронштейновая модель

Для того, чтобы установить кронштейновую модель датчика дождя RSD-BEX:

- Выберите подходящее местоположения для установки в пределах 7,6 м от вашего контроллера. Не рекомендуется использовать дополнительные провода вместе с предоставляемыми на 7,6 м.
- Ввинтите два крепежных винта через отверстия (**C**) в монтажном кронштейне, как показано на **рисунке 4 (C)**. Используйте крепления, подходящие для монтажной поверхности (дерево, плитка, кладка и т. д.).
- Убедитесь, что кольцо управления датчика дождя выровнено и ему ничего не препятствует.

## Подключение датчика дождя

### Контроллеры с клеммами датчика дождя

Множество современных контроллеров (таких как контроллеры Rain Bird) имеют встроенные клеммы подводящих проводов датчика дождя. Выделенные клеммы датка дождя обычно обозначены на клеммной колодке контроллера как "sensor", "SENS", "S" или "SN".

- Для того чтобы присоединить датчик дождя извлеките перемычку (если она есть) с клемм датчика дождя контроллера.

- Присоедините красный и черный подводящие провода с датчика дождя с клеммами датчика контроллера, как показано на **рисунке 6**. Не имеет значения какой из проводов подсоединять к какой клемме.

### Контроллеры без клемм датчика дождя

Выполните описанные ниже шаги, если ваш контроллер НЕ имеет встроенных клемм датчика дождя.

- Отсоедините провод от общей клеммы ("C" или "COM") на клеммной колодке контроллера. Затем присоедините этот провод к красному подводящему проводу датка дождя.
- Присоедините черный подводящий провод датчика дождя к общей клемме ("C" или "COM") на клеммная колодка контроллера, как показано на **рисунке 7**.

## Тестирование системы

После установки протестируйте датчик дождя, чтобы убедиться в его правильной работе. Включите контроллер, чтобы начать полив. Удерживая поршень, расположенный сверху датчика дождя, как показано на **рисунке 4 (B)**. Зона должна отключиться через несколько секунд. Если она не отключится, проверьте соединения проводов вашего датчика дождя.

## Техническое обслуживание

Датчик дождя RSD работает автоматически и не требует планового технического обслуживания. Однако диски внутри кольца управления иногда забиваются мусором или насекомыми. Если это произойдет, используйте следующие шаги для очистки датчика дождя.

- Поверните кольцо управления на количество осадков 3/4", как показано на **рисунке 2**.
- Нажмите на вкладку с надписью "Press" на боковой стороне корпуса датчика, как показано на **рисунке 5 (D)**. Затем поверните кольцо управления на 1/4 оборота дальше, чтобы снять его с корпуса датчика.
- Снимите поршень и диски с корпуса датчика и промойте их чистой водой.
- Установите поршень и диски заново. Затем переустановите настройки количества осадков в желаемое положение, как показано на **рисунке 2**.

### К СВЕДЕНИЮ

В случае мытья дисков, дайте им по крайней мере 24 часа, для высыхания перед их повторной установкой. Если этого не сделать, то, полив может быть запрещен до тех пор, пока диски полностью не высохнут.

## Installation Instructions

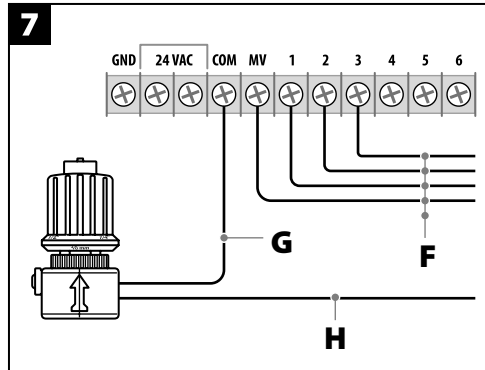
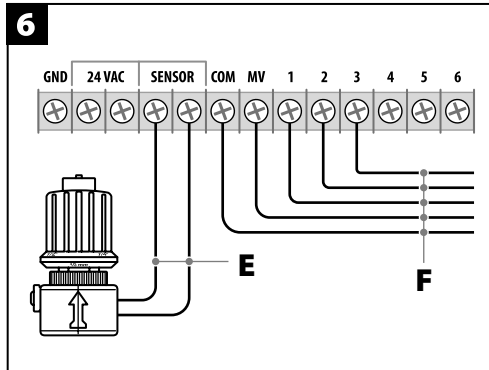
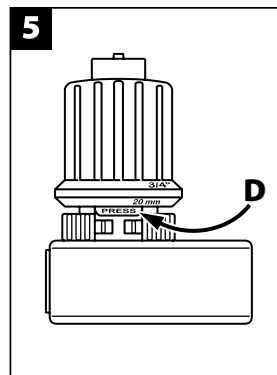
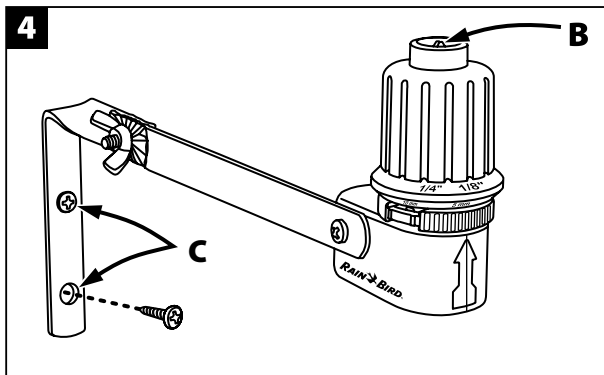
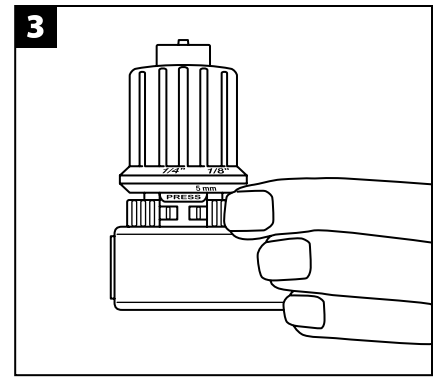
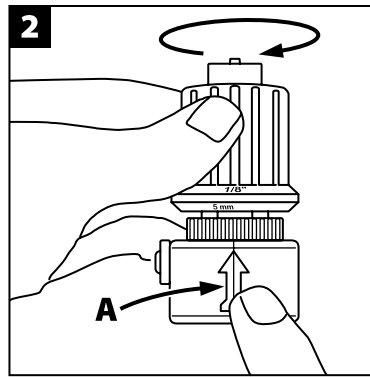
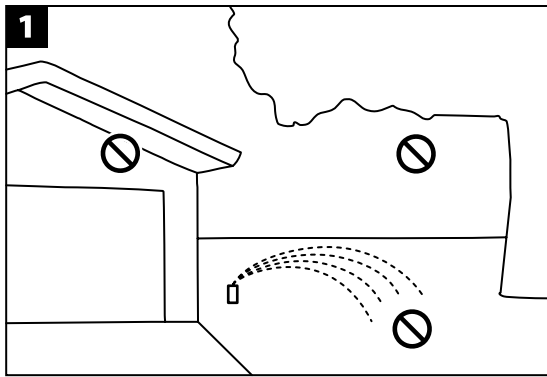

**E** — Red and black  
Rojo Y Negro  
Rouge Et Noir  
Vermelho E Preto  
Rosso E Nero  
Rot Und Schwarz  
Rood en zwart  
Κόκκινο και μαύρο  
Kırmızı ve siyah  
Czerwony i czarny  
Červený a černý  
Röd och svart  
Красный и черный

**F** — To valves  
A las válvulas  
Vers les vannes  
Às válvulas  
Alle elettrovalvole  
An ventile  
Προς τις βαλβίδες  
Vanalara  
Do zaworów  
K ventilům  
Till ventiler  
К клапанам

**G** — Red  
Rojo  
Rouge  
Vermelho  
Rosso  
Rosso  
Rot  
Rood  
Κόκκινο  
Kırmızı  
Czerwony  
Červený  
Röd  
Красный

**H** — Black to disconnected common wire  
Negro al cable comun desconectado  
Noir vers les câbles communs déconnectés  
Preto ao fio comum desligado  
Nero al cavo comune scollegato  
Schwarz an den abgetrennten Nullleiter  
Zwart naar ontkoppelde gemeenschappelijke draad  
Μαύρο προς αποσυνδεδεμένο κοινό καλώδιο  
Bağlantısı kesilmiş ortak tele giden siyah kablo  
Czarny do odłączonego przewodu wspólnego  
Černý k odpojenému nulovému vodiči  
Svart till fränkopplad gemensam ledare  
Черный к отключенному общему проводу

Rain Bird Corporation hereby declares that the following rain sensor is CE compliant:

**RSD-BEX**

The object of the declaration described above is in conformity with the relevant Union Harmonization Legislation:

**2014/35/EU Low Voltage Directive (LVD)**

- EN 60335 1:2012 + A11:2014 + AC:2014 including IEC 60335 1:2010
- EN 62233:2008+AC:2008

**2014/30/EU Electromagnetic Compatibility Directive (EMC)**

- EN 55014 1:2006 + A2:2011
- EN 55014 2:1997 + A1:2001 + A2:2008

**2011/65/EU Restriction of the use of certain hazardous substances (RoHS)**

- EN 50581:2012

Place: San Diego, CA

Signature:

Full name: Ryan L. Walker

Position: Director

Date: Jan 7th, 2019

**Rain Bird Corporation**

6991 East Southpoint Road  
Tucson, AZ 85756 USA  
Ph: (520) 741-6100  
Fax: (520) 741-6522

**Rain Bird International**

1000 West Sierra Madre Avenue  
Azusa, CA 91702 USA  
Ph: (626) 963-9311  
Fax: (626) 852-7343

**Rain Bird Europe**

240 rue René Descartes  
Bâtiment A, Parc Le Clamar  
BP 40072  
13792 AIX-EN-PROVENCE CEDEX 3  
FRANCE

© 2019 Rain Bird Corporation

®Registered Trademark of Rain Bird Corporation

**English**

In compliance with European directive 2012/19/EU and nom EN50419:2006, this device must not be thrown away with household garbage. The device must be the object of an appropriate, selective removal procedure in order to recuperate it. Your cooperation will contribute to the respect for the environment and the protection of our natural resources.

**Italiano**

In conformità con la direttiva Europea 2012/19/UE e la norma EN50419:2006, questo sensore non deve essere gettato nei contenitori dei rifiuti domestici. Questo sensore deve seguire una procedura di raccolta differenziata per poterlo così recuperare. La vostra cooperazione contribuirà a rispettare l'ambiente e a proteggere le risorse naturali.

**Türkçe**

Avrupa Direktifi 2012/19/EU ve EN50419:2006 normu uyarınca bu cihaz konutlara ait çöplere atılmamalıdır. Bu cihaz, geri kazanılabilmesi için, uygun ve kontrollü bir şekilde imha edilmelidir. Bu konudaki duyarlılığınız çevreye saygı ve doğal kaynaklarımızın korunması konularında yardımcı olacaktır.

**Español**

De conformidad con la Directiva europea 2012/19/UE y la norma EN50419:2006, este dispositivo no debe desecharse junto con la basura doméstica. Este dispositivo debe ser objeto de un proceso de retirada apropiado y selectivo para su recuperación. Su cooperación contribuirá al respeto por el medio ambiente y a la protección de nuestros recursos naturales.

**Deutsch**

In Übereinstimmung mit der Europäischen Richtlinie 2012/19/EU und der Norm EN50419:2006 darf dieses Gerät nicht in den Hausmüll geworfen werden. Es gehört in den Sondermüll, damit eine umweltgerechte Entsorgung gewährleistet ist und zur Respektierung der Umwelt und zum Schutz unserer natürlichen Ressourcen beigetragen wird.

**Polski**

Zgodnie z dyrektywą europejską 2012/19/UE i normą EN50419:2006 to urządzenie nie może zostać wyrzucone razem z odpadami domowymi. Należy je poddać odpowiedniej procedurze w celu poddania go recyklingowi. Współpraca użytkownika w tym zakresie przyniesie korzyść dla środowiska i pomoże w ochronie zasobów naturalnych.

**Français**

Conformément à la Directive Européenne 2012/19/UE et à la norme EN50419:2006, cet équipement ne doit pas être jeté avec les ordures ménagères. Il doit faire l'objet d'une collecte sélective appropriée afin de permettre sa valorisation. Par ce geste, vous contribuerez au respect de l'environnement et à la protection des ressources naturelles.

**Nederlands**

In overeenstemming met de Europese richtlijn 2012/19/EU en norm EN50419:2006, mag dit apparaat niet met het gewone huisvuil verwijderd worden. Dit apparaat dient op de daarvoor aangewezen wijze verwijderd te worden teneinde hergebruik mogelijk te maken. Hierdoor draagt u bij aan een gezonde leefomgeving en het behoud van onze natuur.

**Česká**

Ve shodě se směrnicí EU 2012/19/EU a normou ČSN EN50419:2006 nesmí být toto zařízení likvidováno společně s domovním odpadem. Zařízení musí projít odpovídajícím procesem selektivního výběru za účelem jeho správné recyklace. Svoji spolupráci přispějete k ohleduplnosti vůči životnímu prostředí a k ochraně přírodních zdrojů.

**Português**

Em conformidade com a directiva europeia 2012/19/UE e a norma EN50419:2006, este dispositivo não pode ser eliminado juntamente com o lixo doméstico. O dispositivo tem de ser sujeito a um procedimento adequado de eliminação selectiva para permitir a sua recuperação. A sua cooperação vai contribuir para o respeito pelo meio ambiente e para a protecção dos nossos recursos naturais.

**Ελληνικά**

Σύμφωνα με τις διατάξεις της Ευρωπαϊκής οδηγίας 2012/19/EE και EN50419:2006 αυτή η συσκευή δεν πρέπει να απορρίπτεται με τα οικιακά απορρίμματα. Η συσκευή πρέπει να αποτελεί αντικείμενο μιας κατάλληλης, επιλεκτικής διαδικασίας απομάκρυνσης για την ανάκτησή της. Η συμμετοχή σας θα βοηθήσει στον σεβασμό απέναντι στο περιβάλλον και στην προστασία των φυσικών πόρων.

**Svensk**

I enlighet med EU-direktiv 2012/19/EU och standarden EN50419:2006, får denna anordning inte kastas i hushållsoporna. Anordningen måste genomgå en lämplig, selektiv demonteringsprocess för att den ska kunna återvinnas. Ditt samarbete bidrar till hänsyn till miljön och bevarandet av våra naturresurser.



**Rain Bird Corporation**  
6991 East Southpoint Road  
Tucson, AZ 85756  
USA  
Tel: (520) 741-6100

**Rain Bird Corporation**  
970 W. Sierra Madre Ave.  
Azusa, CA 91702  
USA  
Tel: (626) 812-3400

**Rain Bird International**  
1000 W. Sierra Madre Ave.  
Azusa, CA 91702  
USA  
Tel: +1 (626) 963-9311

**Rain Bird Turkey**  
Çamlık Mh. Diñç Sokak Sk. No.4 D:59-60  
34760 Ümraniye, İstanbul  
TÜRKIYE  
Tel: (90) 216 443 75 23  
rbt@rainbird.eu  
www.rainbird.com.tr

**Rain Bird Europe SNC**  
**Rain Bird France SNC**  
240 rue René Descartes  
Bâtiment A, Parc Le Clamar  
BP 40072  
13792 AIX-EN-PROVENCE CEDEX 3  
FRANCE  
Tel: (33) 4 42 24 44 61  
rbe@rainbird.eu · www.rainbird.eu  
rbf@rainbird.eu · www.rainbird.fr

**Rain Bird Deutschland GmbH**  
Königstraße 10c  
70173 Stuttgart  
DEUTSCHLAND  
Tel: +49 (0) 711 222 54 158  
rbd@rainbird.eu

**Rain Bird Ibérica S.A.**  
C/ Valentín Beato, 22 2ª Izq. fdo  
28037 Madrid  
ESPAÑA  
Tel: (34) 91 632 48 10  
rbib@rainbird.eu · www.rainbird.es  
portugal@rainbird.eu  
www.rainbird.pt

**Rain Bird Australia Pty Ltd.**  
Unit 13, Level1  
85 Mt Derrimut Road  
PO Box 183  
Deer Park, VIC 3023  
Tel: 1800 724 624  
info@rainbird.com.au  
www.rainbird.com/au

**Rain Bird Brasil Ltda.**  
Rua Marques Póvoa, 215  
Bairro Osvaldo Rezende  
Uberlândia, MG, Brasil  
CEP 38.400-438  
Tel: 55 (34) 3221-8210  
www.rainbird.com.br

**Technical Services for  
U.S. and Canada only:**  
1 (800) RAINBIRD  
1-800-247-3782  
www.rainbird.com